

Südmodul

Ein Blech, das
aus dem Boden
stösst, wird zur
Fläche, steigt
in die Höhe und
biegt als Bogen
erdwärts.

IDEE UND PREIS
JANUAR 2011

KULTURZEIGER

HALTESTELLE





[Südkultur]

AR KA D IA

IDEE UND PREIS
JANUAR 2011

KULTURZEIGER

HALTESTELLE

「 **Südkultur** 」

Das Projekt Arkadia ging als Sieger eines von Südkultur veranstalteten offenen Projektwettbewerbes im Sommer 2010 hervor.

Mit «Südmodul» beabsichtigt Südkultur zusammen mit den Gemeinden der Regionen Sarganserland-Werdenberg und Obertoggenburg durch gezielte Interventionen im öffentlichen, nicht-urbanen Raum Baukultur zu entwickeln.

Gesucht wurden Vorschläge für einen Kulturzeiger und eine Bushaltestelle, welche

modular aufgebaut sind und dementsprechend sowohl auf die unterschiedlichen Gegebenheiten der Standorte wie auch auf die unterschiedlichen Bedürfnisse der Bauherrschaften reagieren können.

Weitere Informationen bei:

「 **Südkultur** 」

Amt für Kultur
des Kanton St. Gallen
Florian Eicher
St. Leonhard-Strasse 40
9001 St.Gallen

suedkultur@sg.ch



Mehr als Sitzbank: Vor dem Wind schützendes Möbel an der Bahnstation Stugls/Stuls, GR

Wie in einer angedeuteten oder offenen Loggia birgt und schützt die harte, gebogene Wand aus Stahl den vertikalen Raum an der Strasse: Zum Warten, Lesen, Informieren, Betrachten der Landschaft, Sinnieren, Fahrradparkieren. Ein Raum, geformt aus einem einzigen Element.

Die äusserst robuste und vandalensichere Wand ist auch die Fläche, um Notizen, Plakate, Ankündigungen und vielerlei mehr anzubringen. Der hohe Raum wird zum Zeichen des Ortes: Hier ist Südkultur! Arkadia ist hart in der Materialität, weich in der Form des

Raumes und des Schattens auf dem Asphalt.

Ist der Raum eine Haltestelle, so steht in ihm ein langes, aus massivem Föhrenholz gezimmertes Möbel. Ein Material, das man gerne berührt, das riecht und vom Handwerk des Ortes erzählt. Im Zusammenspiel schützt das gebogene Stahlblech vor Sonne, Regen und Schnee, die hölzerne Sitzbank mit den überhohen Seitenwangen vor seitlichem Wind.

Das in Längsrichtung beliebig erweiterbare Modul – basierend auf handelsüblichen Stahlformaten – kann auch zum gut einsehbaren Fahrradunterstand ausgebaut werden. Das leichte Objekt wird – von Fahrrädern behängt – zur filigranen Skulptur am Wegrand.

Eine einzige, robuste Stahlwand formt den Raum: Dumpf schimmernd im Schatten, glänzend in der Sonne, langsam korrodierend oder mit Leinöl gestrichen.

Als weiches, warmes Element wird darin für die Wartenden eine von lokalen Handwerkern gezimmerte Sitzbank aus Föhrenholz gesetzt. Ihr rötliches Holz gleicht sich mit der Zeit der silbergrauen Oberfläche dahinter an: Die beiden Materialien bilden mehr und mehr eine starke Einheit.

SITZBANK



SITZBANK

Windschutz nah an den Ohren, hohe Seitenwangen aus massivem Föhrenholz

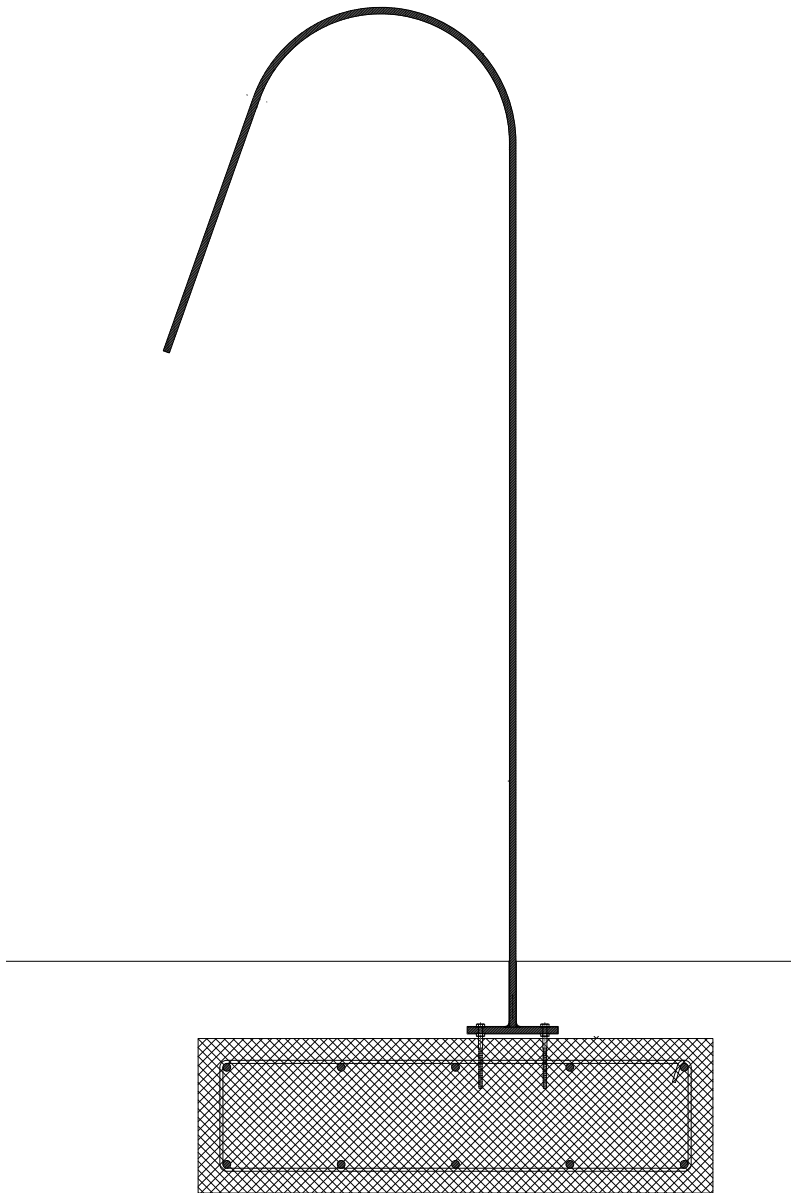

SCHNITT

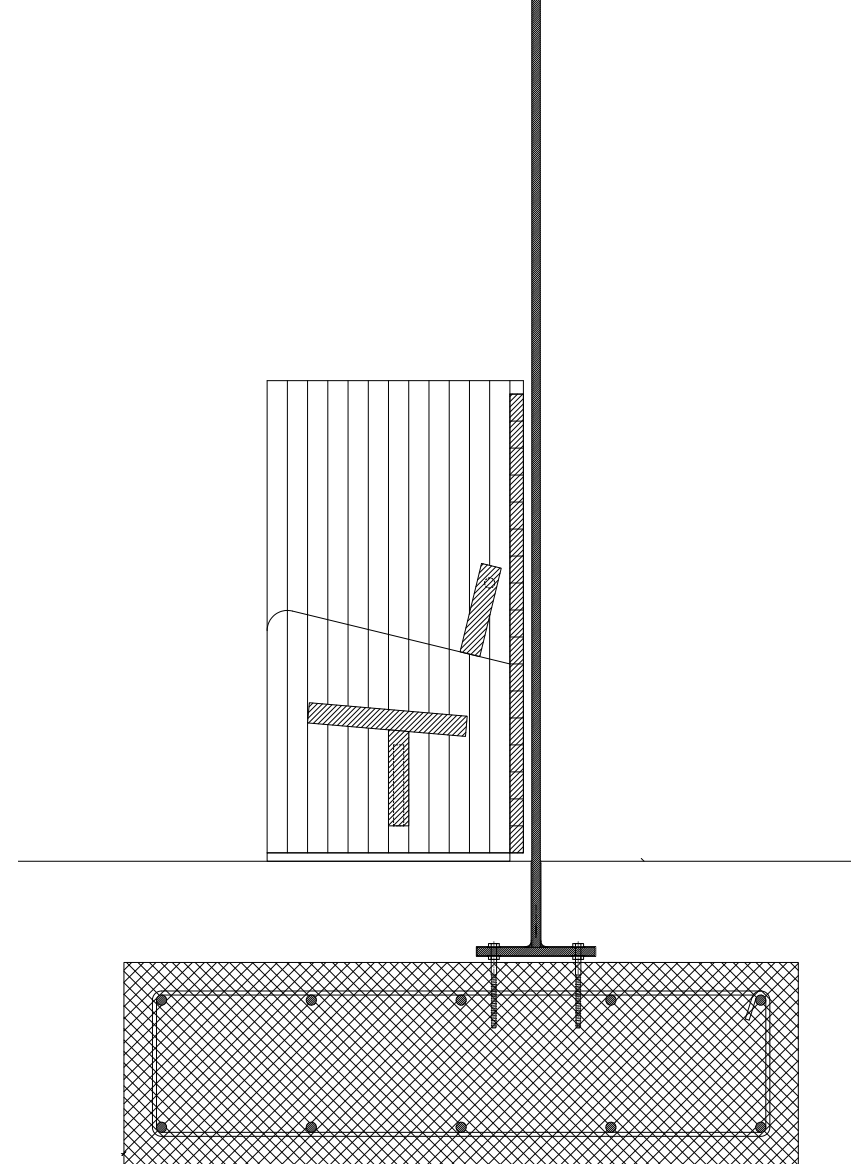

SCHNITT

Ob Kulturzeiger oder Haltestelle: Das mit einem Durchmesser von einem Meter kalt gebogene Stahlblech von nur 25 Millimeter Stärke wird mittels Fussplatte auf ein vor Ort gegossenes Stahlbetonfundament geschraubt. Die Installation ist schnell

gemacht, in jeglicher Topografie einfach möglich sowie zu einem späteren Zeitpunkt allenfalls erweiterbar. Auch sind grundsätzlich alle Belagsoberflächen denkbar. In jeder ortsbaulichen Situation soll so die ideale Lösung gefunden werden.

Die serifenlose Schablonenschrift ordnet sich durch ihre neutrale und zeitlose Form unter und bildet zusammen mit dem Stahlbogen eine Einheit. Sie wurde speziell für das Projekt Arkadia entworfen.

Die Leuchte Zephyrus aus massivem, mundgeblasenem Glas wurde speziell für das Südmodul entwickelt.

Sie wird mit 12 Volt Gleichstrom betrieben und ist (in 2.5 Meter Höhe) mit Stahlklammern fest an das Blech montiert. Der LED-Spot zeichnet sich durch eine hohe Lebensdauer und Energieeffizienz aus. Anschluss sowie Wartung sind ausgesprochen einfach und schnell zu handhaben, die Stromzufuhr bleibt unsichtbar. Zephyrus erhellt den Raum, die Sitzbank: Ein intimer, sicherer, gut einsehbarer Raum in der Nacht.



Schriftzug entworfen von Samuel Bänziger, Studio Reizundrisiko

BESCHRIFTUNG



Stahl, Glas, Holz: Alles massiv – und doch fein, filigran, leicht

IDEE S2

SITZBANK S6

SCHNITT S8

BESCHRIFTUNG S10

BELEUCHTUNG S11

ATELIER BARÃO-HUTTER S12

Entwurf und Entwicklung

Barão-Hutter.Atelier
info@barao-hutter.com
www.barao-hutter.com
Zuerich. Porto
M +41 79 950 81 86

ATELIER BARÃO-HUTTER



FAHRRADBÜGEL

INHALTSVERZEICHNIS

Alle Preisangaben exkl. MwSt. und Transportkosten. Stahlpreis sowie Euro-Kurs vom Januar 2011. Die aufgeführten Kosten beziehen sich auf einzelne zu erstellende Bauteile. Je nach Menge – meist schon ab zwei, drei Stück – sinken die Preise z.T. erheblich.

Alle mit einem * gekennzeichneten Preise verstehen sich ohne Vorbereitungsarbeiten, Erdarbeiten und Instandstellung von Seiten der jeweiligen Gemeinden. Nachfolgend sind einige Varianten des Südmoduls aufgeführt, Beispiele, welche für Südkultur in Frage kommen könnten. Selbstverständlich sind weitere, an spezifische Bedürfnisse der verschiedenen Orte angepasste Kombinationen möglich.

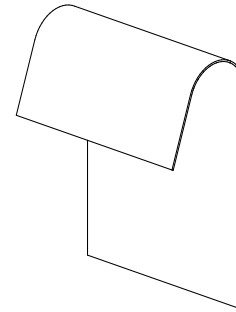

Grundmodul 1M
Stahl 25 mm
L: 3.0 m
B: 1.4 m
H: 3.7 m

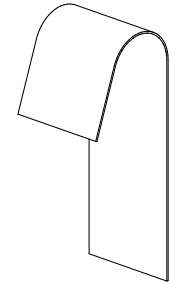

Grundmodul 0.5M
Stahl 25 mm
L: 1.5 m
B: 1.4 m
H: 3.7 m

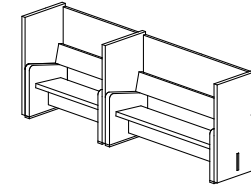

Sitzbank L
Föhre
L: 3.7 m
B: 0.8 m
H: 1.4 m

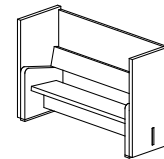

Sitzbank M
Föhre
L: 2.2 m
B: 0.8 m
H: 1.4 m

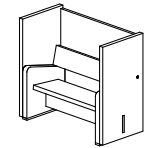

Sitzbank S
Föhre
L: 1.6 m
B: 0.8 m
H: 1.4 m

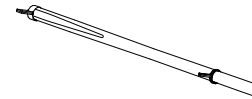

Leuchte
12V LED-Halogen
Glas
L: 1.1 m
Ø: 0.06 m

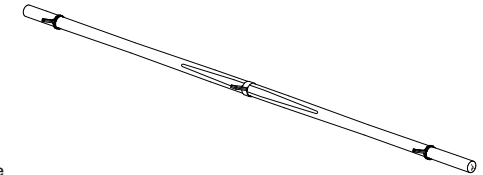

Doppelleuchte
12V LED-Halogen
Glas
L: 2.1 m
Ø: 0.06 m

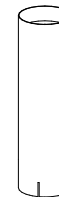

Mülleimer
Stahl
H: 0.8 m
Ø: 0.3 m



Fahrradbügel
Stahl
L: 1.4 m
Ø: 0.02 m

Kulturzeiger

1.5 m

Beschriftet

Unbeleuchtet

CHF 6700.00

CHF 9600.00 *

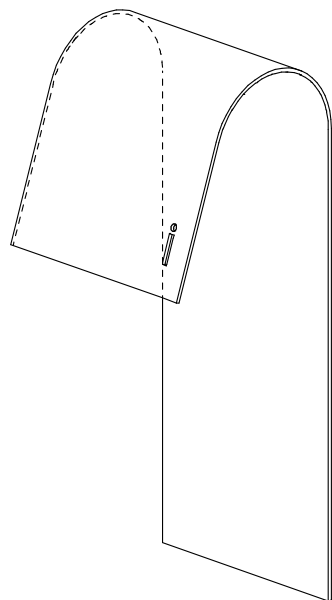

Haltestelle «Riet»

3 m

Beschriftet

Unbeleuchtet

CHF 13300.00

CHF 17100.00 *

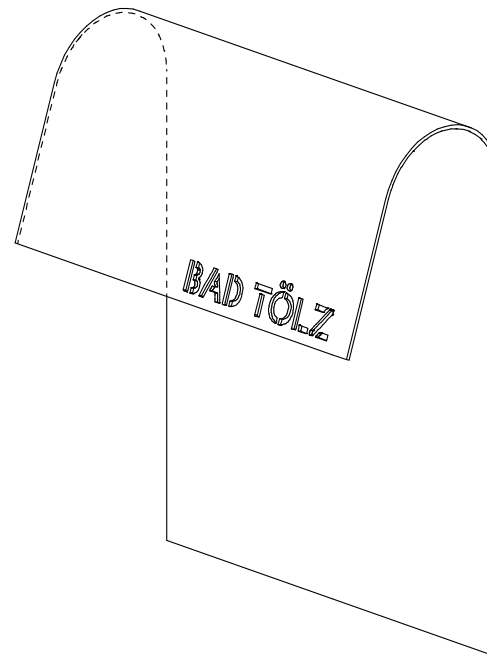

Velowand

3 m

6 Fahrradbügel

CHF 13100.00

CHF 16950.00 *

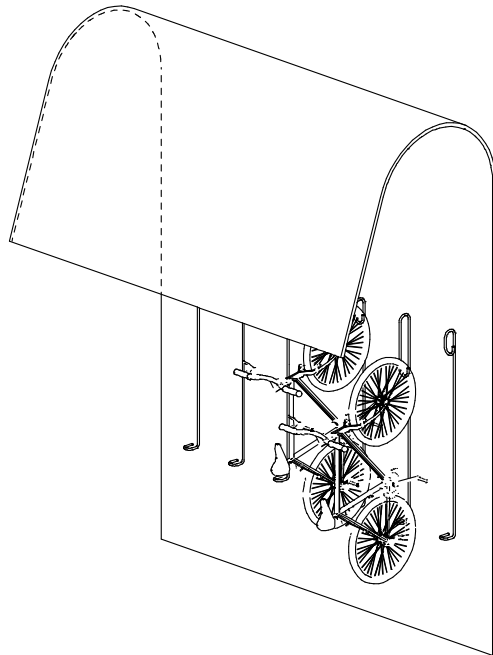

VELOWAND

Haltestelle «Ausserdorf»

1.5 m + 1.5 m

Beschriftet

Beleuchtet

CHF 15700.00

CHF 19600.00 *

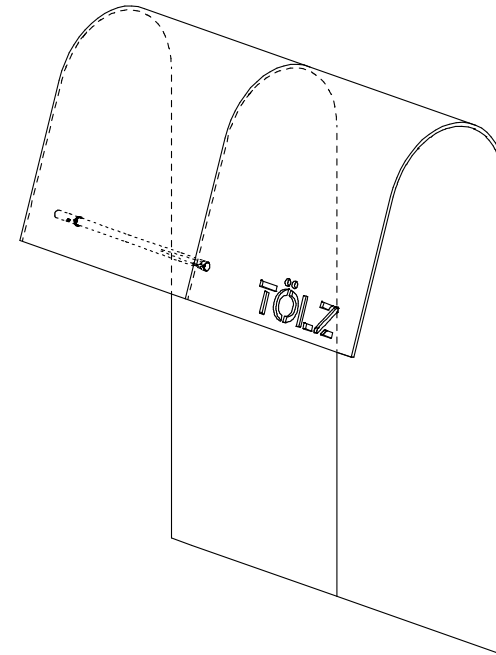

Haltestelle «Dorfzentrum»

1.5 m + 3 m

Beschriftet

Beleuchtet

Sitzbank M

Mülleimer

CHF 24700.00

CHF 28500.00 *

HALTESTELLE «DORFZENTRUM»

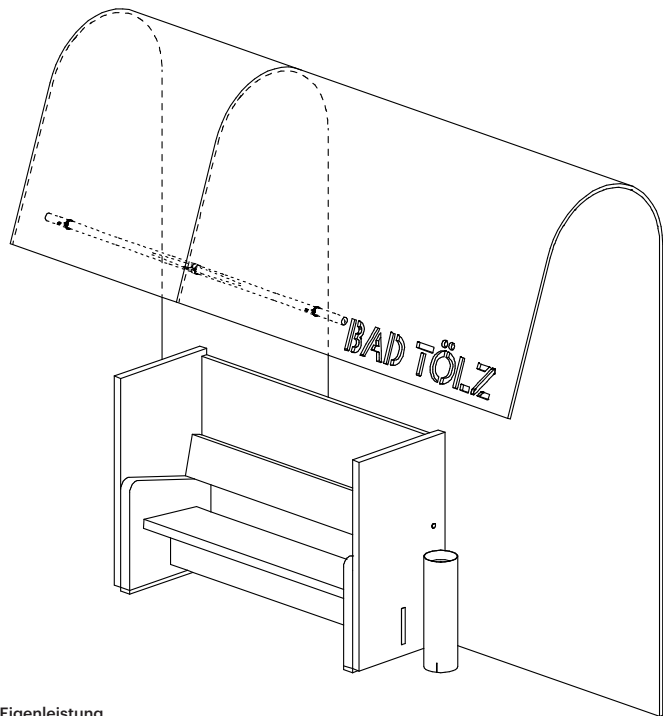

* ohne Eigenleistung

Haltestelle «Platz»

3 m + 3 m

Beschriftet

Beleuchtet

Sitzbank L

Mülleimer

CHF 34300.00

CHF 38300.00 *

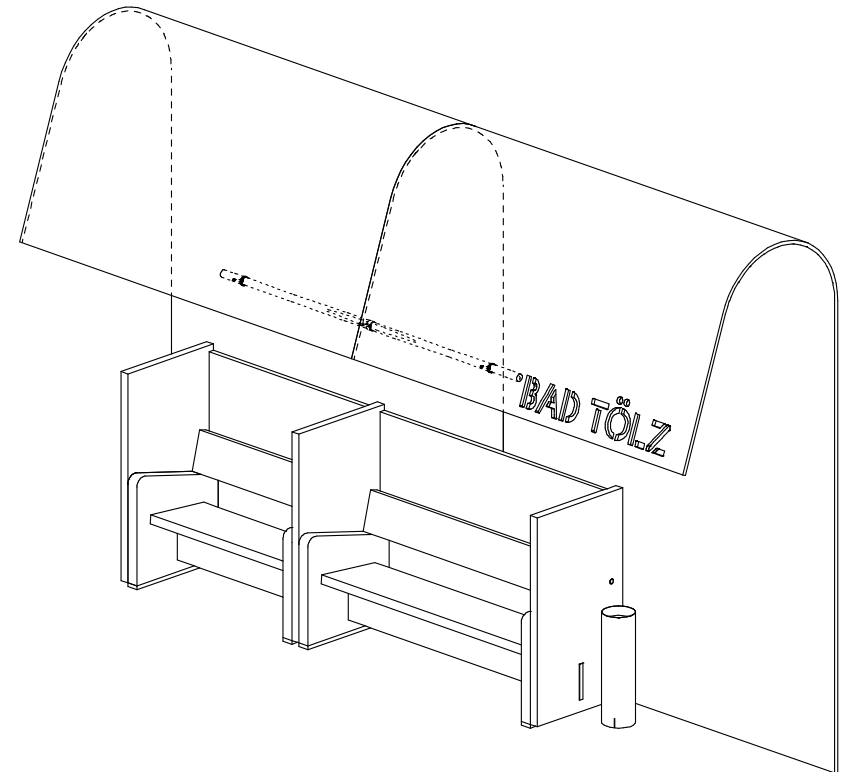

HALTESTELLE «PLATZ»



INHALTSVERZEICHNIS

PREISE S1

KULTURZEIGER S4

HALTESTELLE «RIET» S5

VELOWAND S6

HALTESTELLE «AUSSERDORF» S7

HALTESTELLE «DORFZENTRUM» S8

HALTESTELLE «PLATZ» S9

Text:

Barão-Hutter.Atelier, Peter Hutter, Köbi Gantenbein,
Theres Aschwanden, Florian Eicher

Konzept, Grafikdesign:

Samuel Bänziger, Studio Reizundrisiko

Fotografie:

Peter Hutter, Ivo Mendes Barão Teixeira

Urheberrecht:

Barão-Hutter.Atelier

Schrift:

Graphik, Christian Schwartz

Papier:

Munken Print White, Rainbow Grey, Lessebo Ivory

Auflage:

2. Auflage, 60 Stk.

Dank an:

Theres Aschwanden, Florian Eicher, Südkultur
Felix Feierabend, Stahlmeister